

Rotelli Premium SL 1100

Внимание!

Перед началом монтажа необходимо внимательно изучить всю приведенную ниже информацию.

Сохраните данное руководство для дальнейшего использования!

Соблюдайте меры безопасности, регламентированные действующими нормативными документами и данным руководством.

Обеспечивайте требования стандартов, касающихся конструкции, установки и работы автоматизированных ворот (EN 12604, EN 12605, EN 12453, EN 12445, EN 12978), а также других возможных местных правил и предписаний.

Монтаж, подключения, окончательные испытания, запуск в эксплуатацию и техническое обслуживание должны выполняться квалифицированными специалистами.

Монтаж, программирование, настройка и эксплуатация привода с нарушением требований данного руководства не допускается, так как это может привести к повреждениям, травмам и нанесению ущерба.

Не допускается внесение изменений в какие-либо элементы конструкции привода и использование привода не по назначению. Производитель и поставщик не несут ответственности за любой ущерб, вызванный несанкционированными изменениями изделия или использованием не по назначению.

При проведении каких-либо работ (ремонт, обслуживание, чистка и т.п.) и подключений внутри привода отключите цепь питания пружины.

Содержание данного руководства не может являться основанием для юридических претензий.

Технические характеристики

| | SL 1100 |
|------------------------|-----------------|
| Питание мотора | 230 Vac - 50 Hz |
| Ток | 2,2 А |
| Мощность мотора | 500W |
| Конденсатор | 16 мF |
| Скорость движения | 12 м/мин. |
| Усилие | 43 Nm |
| Термозащита | 150 °C |
| Диапазон рабочих темп. | -25°C / +60°C |
| Масса полотна ворот | 1100 Kg |
| Клас защиты | IP54 |
| Интенсивность | 50 % |
| Вес | 15 Kg |

Габаритные размеры (mm)



Рис.1

Введение

Автоматика для откатных ворот Rotelli Premium SL предназначена для оперирования створкой откатных ворот массой до 1100

Привод оснащен электродвигателем с самоблокирующимся редуктором и электронным модулем управления со встроенным радиоприемником.

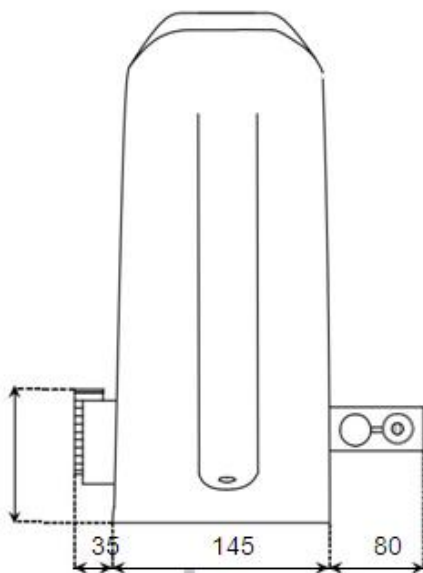
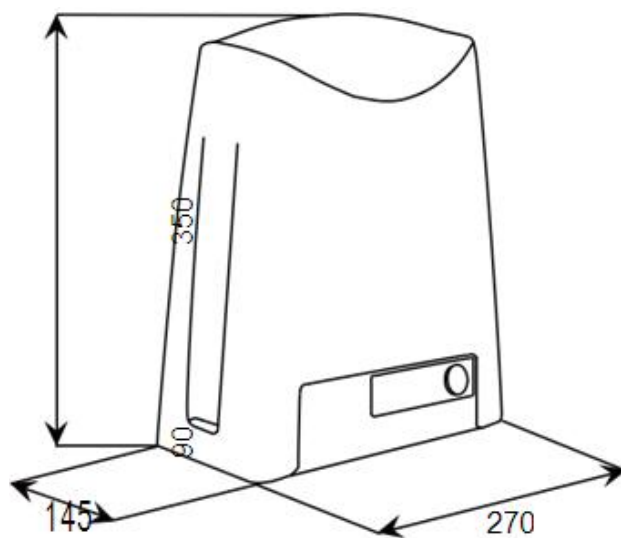
Привод может использоваться с различными устройствами (аксессуарами), которые дают дополнительные функциональные возможности и гарантируют оптимальную безопасность. Управление остановом привода в конечных положениях осуществляется

электромеханическими или магнитными выключателями, которые надежно позиционируют конечные точки движения створки ворот.

Питание привода обеспечивается от сети ~230В/50Гц. В случае временного отсутствия напряжения питающей сети, редуктор привода может быть разблокирован, что позволит осуществлять передвижение створки ворот вручную.

Для уменьшения трения, а следовательно, нагрева и износа деталей, червяк и промежуточная шестерня выполнены соответственно из стали, что существенно увеличивает КПД привода.

Компания Segment гарантирует высокое качество продукции, а также высокое качество и скорость услуг сервисного обслуживания.

Монтаж основания привода



Рис.2

Рис.3

Подготовьте бетонное основание соответствующее габаритным размерам монтажной пластины. Бетонное основание должно возвышаться на 30- 50 мм над поверхностью земли. Используйте кожух для прокладки кабеля внутри бетонного основания.

- Расположение ямы относительно проема выберите в зависимости от конструкции ворот (например, при самонесущих воротах привод располагается так, чтобы шестерня находилась посередине между роликовыми опорами).

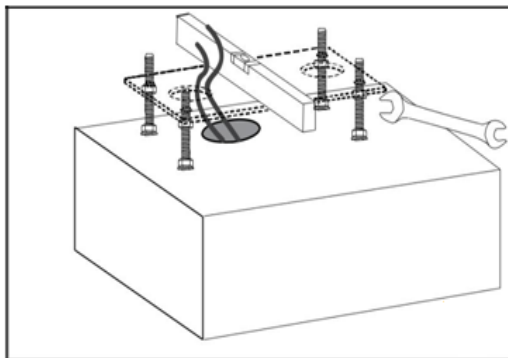
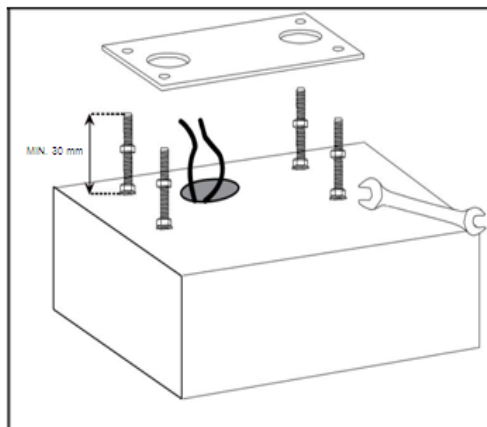
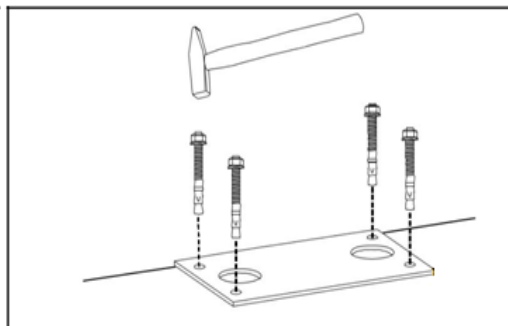
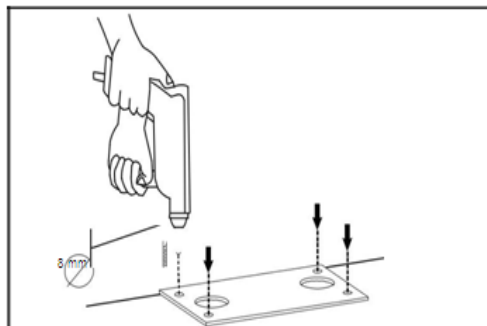
- Проложите кабельные трубы и электрические кабели, в места, где предусмотрена установка привода и различных компонентов.

- Кабели должны совпадать с отверстиями в пластине.

- Закрепите анкерную пластину для бетонного основания с помощью винтов и дюбелей. Рекомендуется использование антивибрационных шайб.

- Убедитесь, что опорная плита установлена по уровню и параллельно воротам.

Обратите внимание: Основание не должно быть полностью погружен в бетон , максимум до нижнего края

Монтаж привода

Снимите крышку, расположите привод на монтажном основании.

Во время этой процедуры, проведите кабели через отверстие в нижней части корпуса двигателя.

Проведите кабели к блоку управления.

Закрепите привод на монтажном основании, используя шайбы и гайки из комплекта.

!!! Во избежание повреждений не поднимайте привод за крышку (кожух).

При снятой крышке во время монтажных операций обеспечьте защиту привода от попадания посторонних предметов и влаги внутрь привода.



Рис. 4

Установка зубчатой рейки

Правильный монтаж зубчатой рейки является крайне важным условием для надёжной и бесшумной работы привода и ворот. Для установки зубчатой рейки на створку ворот выполните следующее:

- Разблокируйте привод (см. раздел «Ручная разблокировка»). Переведите ручную створку ворот в одно из конечных положений.

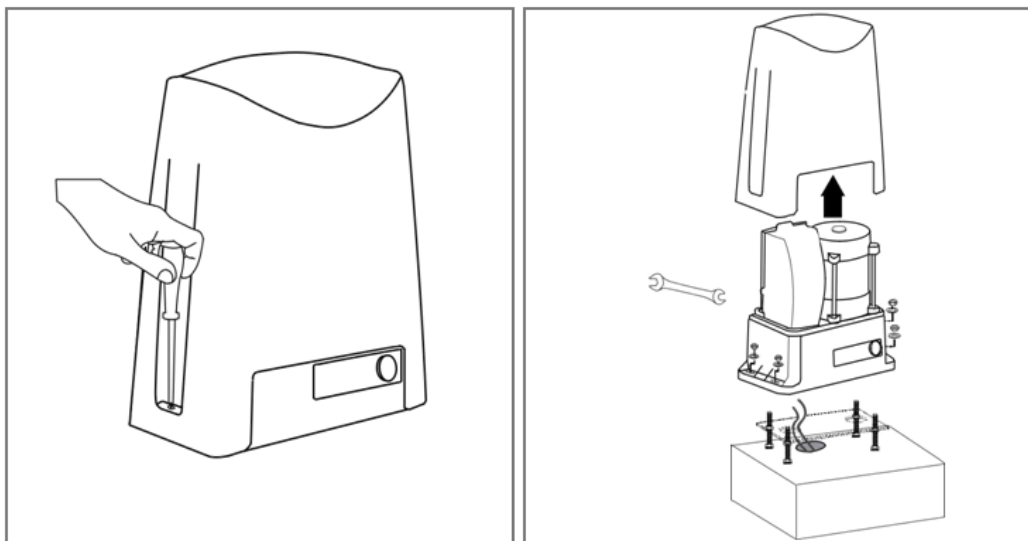
- Установите на секции зубчатой рейки предназначенные монтажные принадлежности

(втулки, болты, гайки, шайбы и т.п.).

Крепления (болты) располагайте в центре отверстий рейки для обеспечения в дальнейшем возможности регулировки положения.

- Поместите первую секцию зубчатой рейки горизонтально на шестерню привода, прижав крепления (втулки) к поверхности створки ворот.

Выдерживайте зазор между зубчатой рейкой и шестерней 1-2мм (Рис. 5) для предотвращения воздействия веса створки на привод.

Наметьте точки крепления зубчатой рейки на створке ворот.

- Сделайте необходимые технологические операции и закрепите секцию зубчатой рейки равномерно на воротах, с помощью предназначенных монтажных принадлежностей.

- Подвигайте ручную ворота и убедитесь, что шестерня привода находится в зацеплении с зубчатой рейкой и обеспечиваются необходимые зазоры. В случае необходимости отрегулируйте положение секции рейки и/или привода.

- Поместите горизонтально предварительно собранную вторую секцию рейки встык с первой, используя дополнительную секцию рейки (Рис. 5b). При совмещении реек исключите возможность в зоне переходов каких-либо смещений с тем, чтобы обеспечить плавный ход ворот.

- Наметьте точки крепления второй секции зубчатой рейки и закрепите ее на створке ворот.

- Подвигайте снова ручную ворота и убедитесь в правильности установки секций зубчатой рейки, используя шестерню привода как контрольную точку.

- Установите аналогично второй секции зубчатой рейки следующие секции до полного охвата створки ворот. Избыток рейки в конце отрежьте.

- Проверьте тщательно правильность установки всей зубчатой рейки.

Откройте и закройте створку ворот несколько раз вручную и убедитесь, что во время движения створки ход плавный и нет никаких трений, створка движется относительно шестерни привода равномерно, зубчатая рейка по всей длине находится в зацеплении с шестерней, выдержан за-

зор между зубчатой рейкой и шестерней 1-2мм. В случае необходимости отрегулируйте положение рейки и привода.

- Удостоверьтесь по окончании установки зубчатой рейки, что привод хорошо закреплен



Рис. 5



Рис. 5 б

Установка концевых выключателей

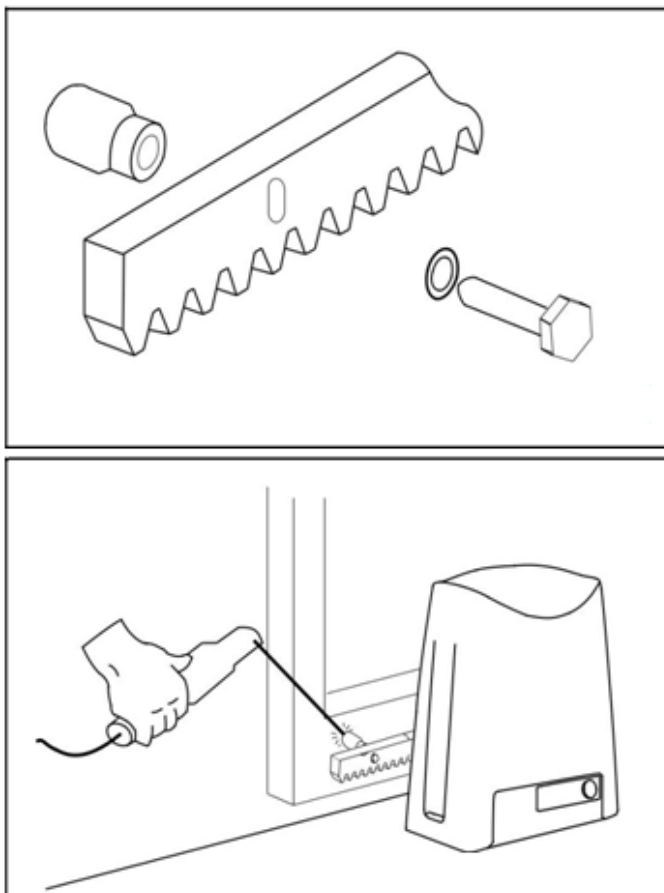
- Разблокируйте привод
- Вручную переместите ворота в полностью закрытое положение
- Зафиксируйте основание магнита (N) таким образом, что его положение совпадало с осевой шестерней или датчиком к.в. , дистанция между датчиком к.в. и магнитом должна быть не менее 2 см (рис.6).
- Вручную переместите ворота в полностью открытое положение
- Аналогично установите магнит (S)
- Через светодиоды на плате управления , проверьте реакцию на соответствующий концевой выключатель.

Важно! Каждый магнитный концевик имеет разную полярность

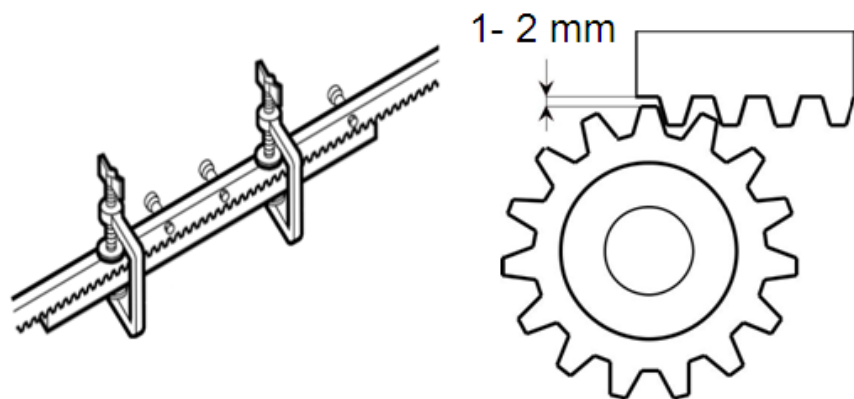
Рис.6

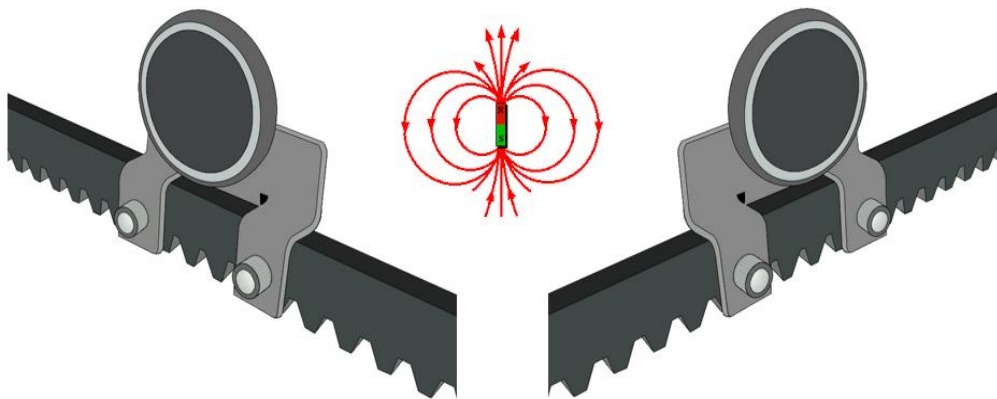

Ручная разблокировка

Редуктор привода может быть отсоединен от приводного вала (разблокирован), в этом случае ворота могут перемещаться вручную.

Разблокировка привода:

- откройте защитную крышку;
- вставьте ключ разблокировки в замок ;
- поверните ключ по часовой стрелке;
- не вынимая ключ, потяните рычаг разблокировки на себя (Рис. 7);
- поверните ключ против часовой стрелки и выньте ключ из замка.

Блокировка привода:

- вставьте ключ в замок;
- поверните ключ по часовой стрелке;
- не вынимая ключа, закройте рычаг разблокировки от себя до упора;
- поверните ключ против часовой стрелки и выньте ключ из замка;
- закройте защитную крышку;
- медленно переместите створку ворот (качните), пока не услышите характерный щелчок и не почувствуете, что привод заблокировался.

ВНИМАНИЕ:

Используйте расцепитель только во время монтажа, при отказе автоматики или отсутствии электроэнергии. Перед восстановлением нормальной работы привода, во избежание случайного пуска ворот, отключите питание

Рис. 7

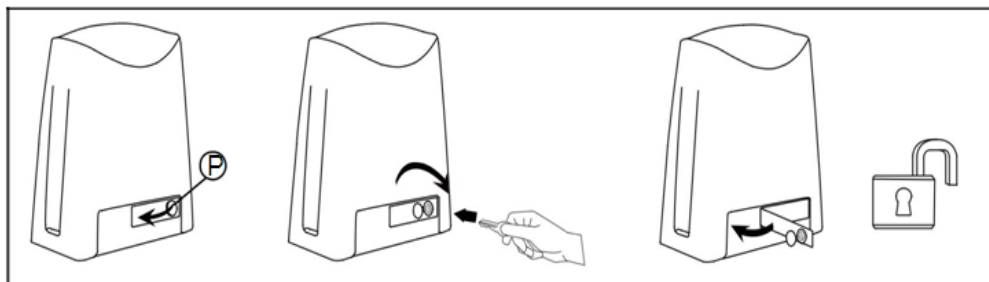

ЭЛЕКТРИЧЕСКИЕ ПОДКЛЮЧЕНИЯ и пробный пуск

- Подключите питание 220В к плате управления
- Разблокируйте привод вручную и установите створку ворот посередине
- Заблокируйте привод для автоматического пользования
- Сделайте пробный пуск двигателя на время 1-2 секунды с помощью пульта или внешней кнопки
- Если после подачи напряжения первый цикл - открытие ворот это значит что подключения сделаны правильно.
- **Если после подачи напряжения первый цикл – закрытие ворот следует поменять местами выходы L1 и L 2**
- Далее следует проверить правильную реакцию на магнитные выключатели для этого:
- Разблокируйте привод вручную и установите посередине
- Отключите питание на 5-10 секунд
- После подачи питания запустите двигатель с помощью пульта или внешней кнопки
- Вручную перемещайте ворота в открытое положение до момента пока двигатель не выключится от магнитного выключателя
- Если этого не произошло поверните магнит сверху вниз или подрегулируйте его.
- Снова повторите аналогичную процедуру
- Аналогично процедуру нужно сделать для закрытого положения ворот.
- Конденсатор подключается между выходами L1 и L2

| Кабель к мотору 3 x 1,5 mm | Цвет |
|----------------------------|------------|
| Общий COM | Синий |
| Линия 1 | Черный |
| Линия 2 | Коричневый |

Плата управления автоматики для откатных ворот Rotelli Premim SL 1100.

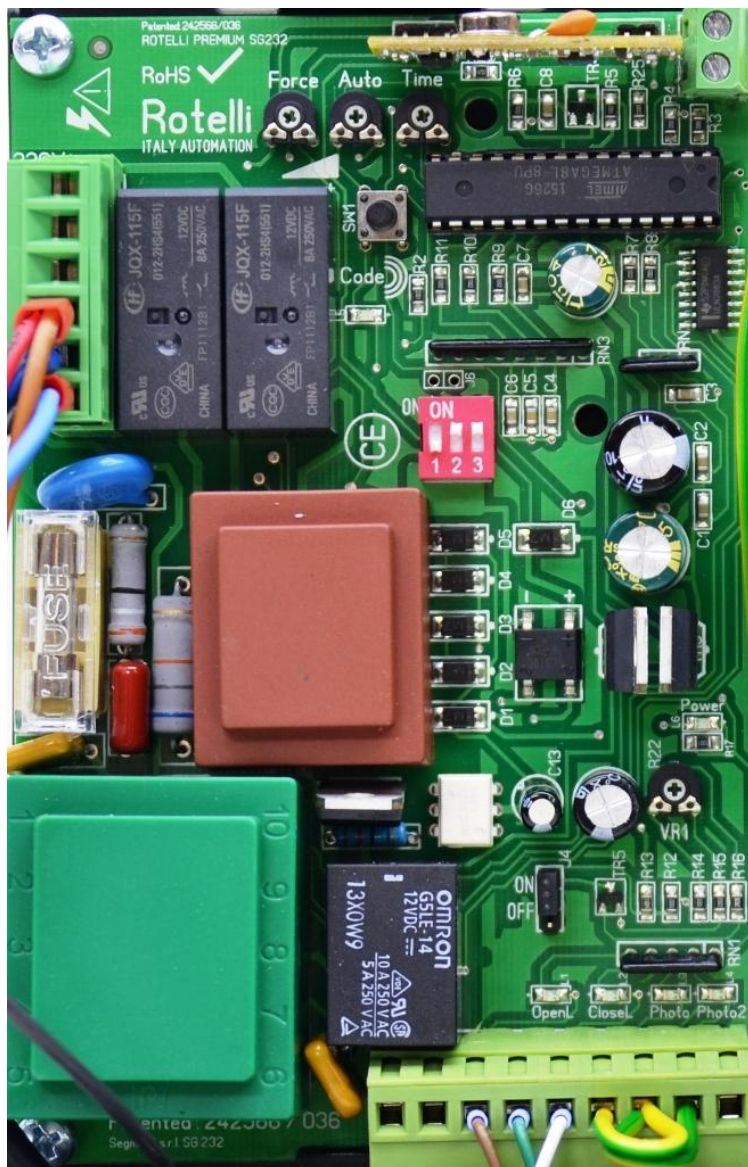

Перед подключением снимите клемные колодки и внимательно изучите места подключений платы.

Подключение электропитания 220 В.



L-фаза

N-ноль

Подключение сигнальной лампы-**Lamp** и **N**.

L1, COM, L2-подключение электропривода и пускового конденсатора.

Подключение фотоэлементов и внешнего управления через кнопку.

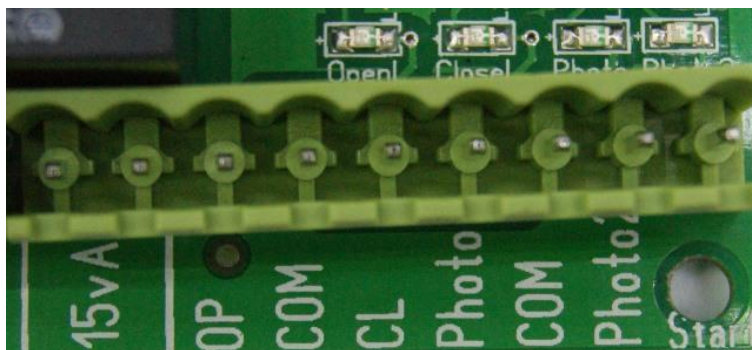

15 vA-питание для фотоэлементов, передающего и принимающего.

OP COM CL-подключение герконового концевого датчика.

Photo, COM-подключение сигнала с принимающего фотоэлемента.

Другая клемма **Photo** служит для подключений еще одной пары защитных фотоэлементов. Перемычка оставляется при их отсутствии.

Если защитные фотоэлементы не входят в систему то оставляются перемычки.

При необходимости управления системой с кнопки используются клеммы **Start** и **COM**

ДИП переключатели.

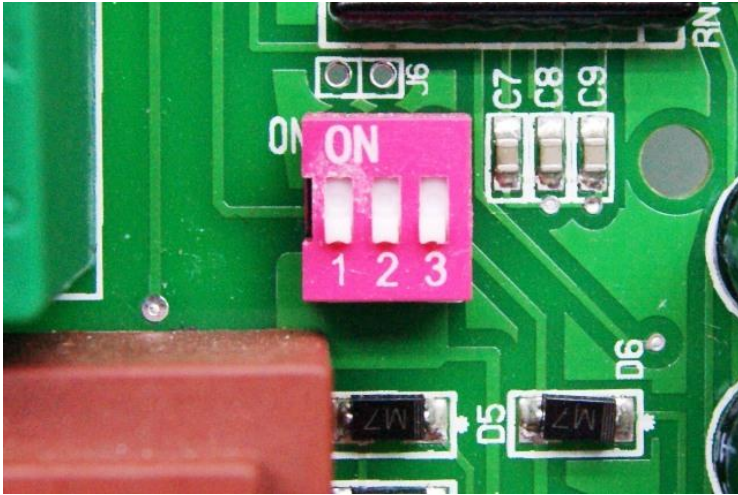

Перевод переключателя вверх (ON) включение функции, вниз-выключение функции.

- 1 переключатель-включение функции автозакрытия
- 2 переключатель-включение функции замедления при остановке
- 3 переключатель-включение функции плавного пуска.

Настройка параметров работы привода.

Параметры работы системы выставляются при помощи микрорегуляторов под отвертку с тонким жалом. Будьте аккуратны.

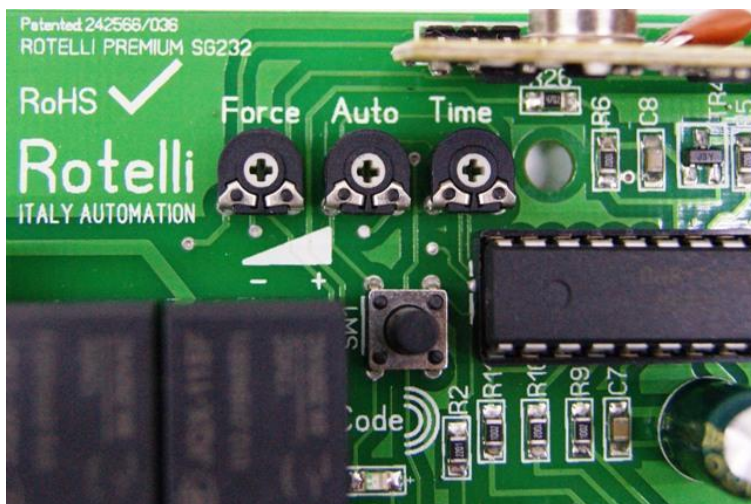

Force-регулировка мощности привода

Auto-регулировка времени автозакрытия. Включается ДИП переключателем 1 (ON) вверх.

Минимальное значение (повернуть крайне влево)-30 секунд

Максимальное (повернуть крайне вправо)-100 секунд.

Time-время работы привода.

Минимальное значение (повернуть крайне влево)-15 секунд

Максимальное (повернуть крайне вправо)-60 секунд.

Нужное время настраивается по месту эксплуатации.

Запись пультов.

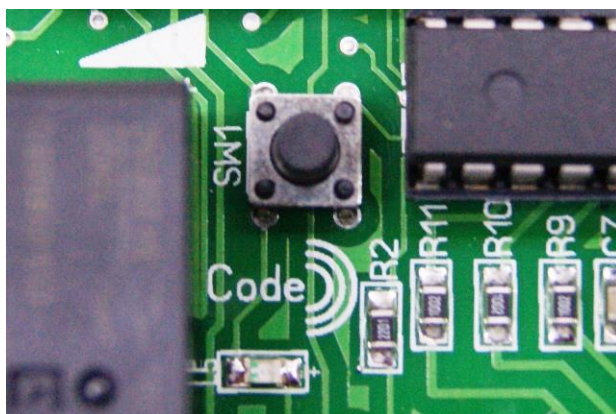

Кратковременно нажимаем на кнопку SW1. Загорается лампочка Code.

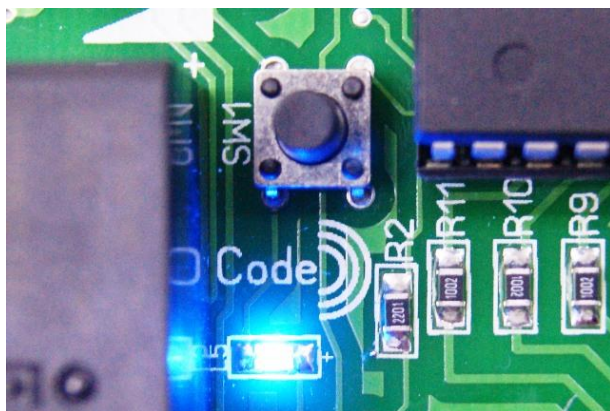

Поднесите к лампочке пульт с нажатой на нем кнопкой, которую нужно записать в память привода. Лампочка **Code** три раза мигнет и погаснет. Отпустите кнопку на пульте и попробуйте запустить привод, нажав записанную кнопку на пульте. Чтобы полностью стереть все пульты из приемника нужно кнопку **SW1** нажать и подержать 10 секунд.

Регулировка чувствительности привода.

Регулятором VR1 выставляется чувствительность привода на препятствие. При настройке ворота уперевшись в помеху останавливаются и обрабатывают назад.



Общие рекомендации.

При наладке платы рекомендуем перевести ДИП переключатели вниз (выключено) а все микрорегуляторы в крайнее правое положение. После прописать пульты и с них открыть закрыть створку ворот. Определив время открытия вашей створки с пульта регулятором Time выставте такое же время самостоятельной работы привода. Под самостоятельной подразумевается работа привода без магнитных ограничителей (концевиков). При этом привод отработает выставленное время и выключится.

